



## BONIFACE MACHINES DE FONDERIE

*SARL au capital de 38.400,00 Euros SIEGE SOCIAL et USINE*  
ZI du Pommeret – 461, rue du 11 novembre F - 76650 PETIT COURONNE  
Tél. 02 35 18 53 00 – Fax. 02 35 18 53 01 – E-mail [bmf-rouen@orange.fr](mailto:bmf-rouen@orange.fr)  
N° Siret 430 006 742 00034 Code APE2899B N° Intracom FR 69 430 006 742

Petit-Couronne, le 14 février 2019

### Liste matériel d'occasion disponible

- Malaxeur MicroVR
- Malaxeur MicroVR avec trémie
- Malaxeur MicroVR
- Malaxeur MicroVR plus
- Malaxeur VR510
- Malaxeur IMF T36/8 avec carrousel 6 postes et manipulateur
- Malaxeur IMF T36/20
- Malaxeur articulé VR525
  
- Noyauteuse Disco 3100
  
- Carrousel 8 postes (plateaux 950 x 650)
  
- Décocheur IMF 1300 x 1800
  
- Régénération thermique Regtherm 250
- Régénération thermique Regtherm 500
  
- Matériel divers
  - doseur poudre
  - malaxeur discontinu 150 kg
  - pompes doseuses

## Malaxeur MicroVR

Débit maxi : 2,5T/H

Longueur vis : 800 mm

Support pour trémie sable amovible

Circuit : 3 pompes pour procédé polyuréthane (peut être modifié)

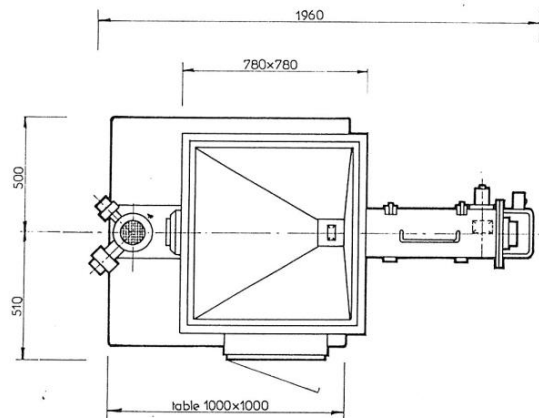
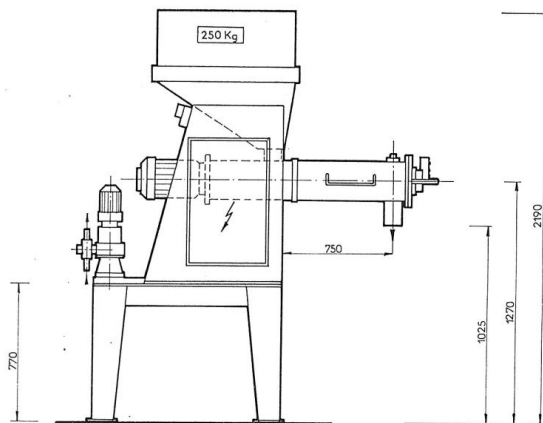

## Malaxeur MicroVR

Débit maxi : 2,5T/H

Longueur vis : 800 mm

Avec trémie capacité 250 kg



## Malaxeur MicroVR

Débit maxi : 3T/H

Longueur vis : 800 mm montée sur couronne de rotation

Procédé : au choix

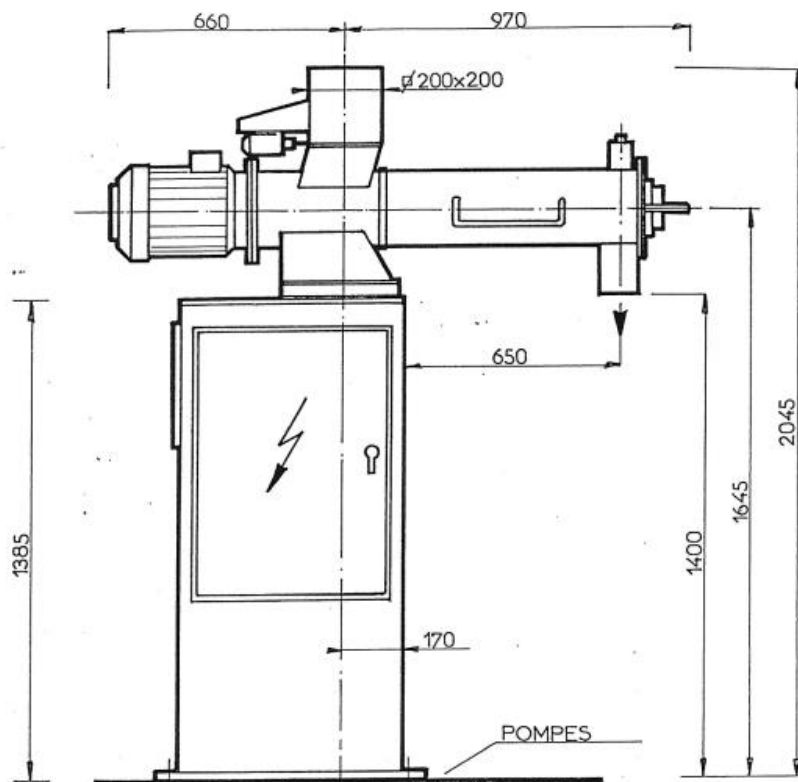
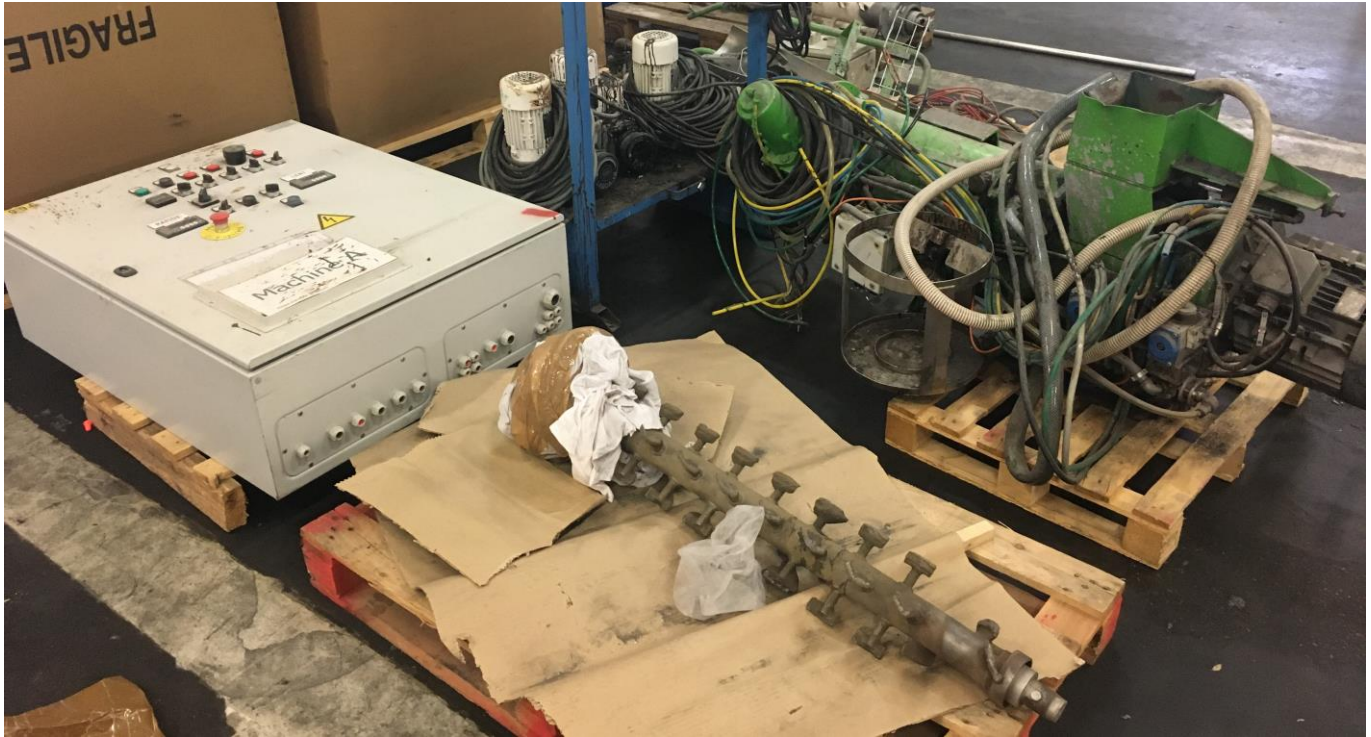

## Malaxeur MicroVR Plus

Débit maxi : 3T/H

Longueur vis : 1250 mm montée sur couronne de rotation

Procédé : au choix

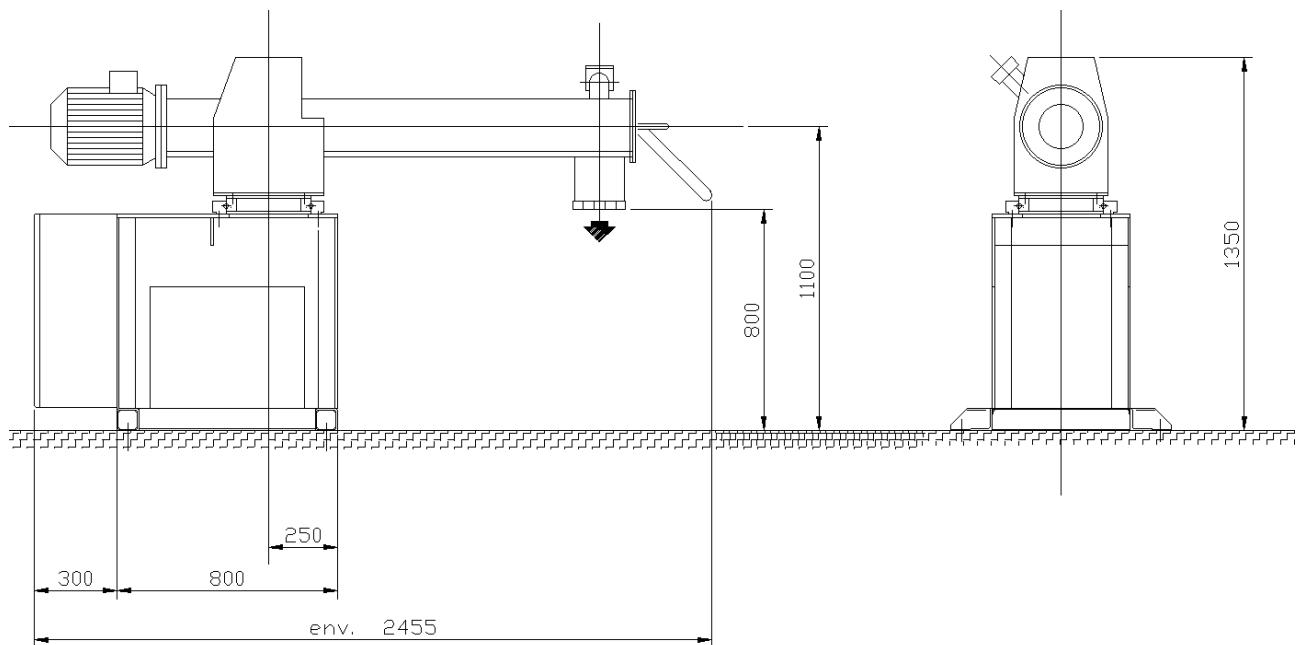
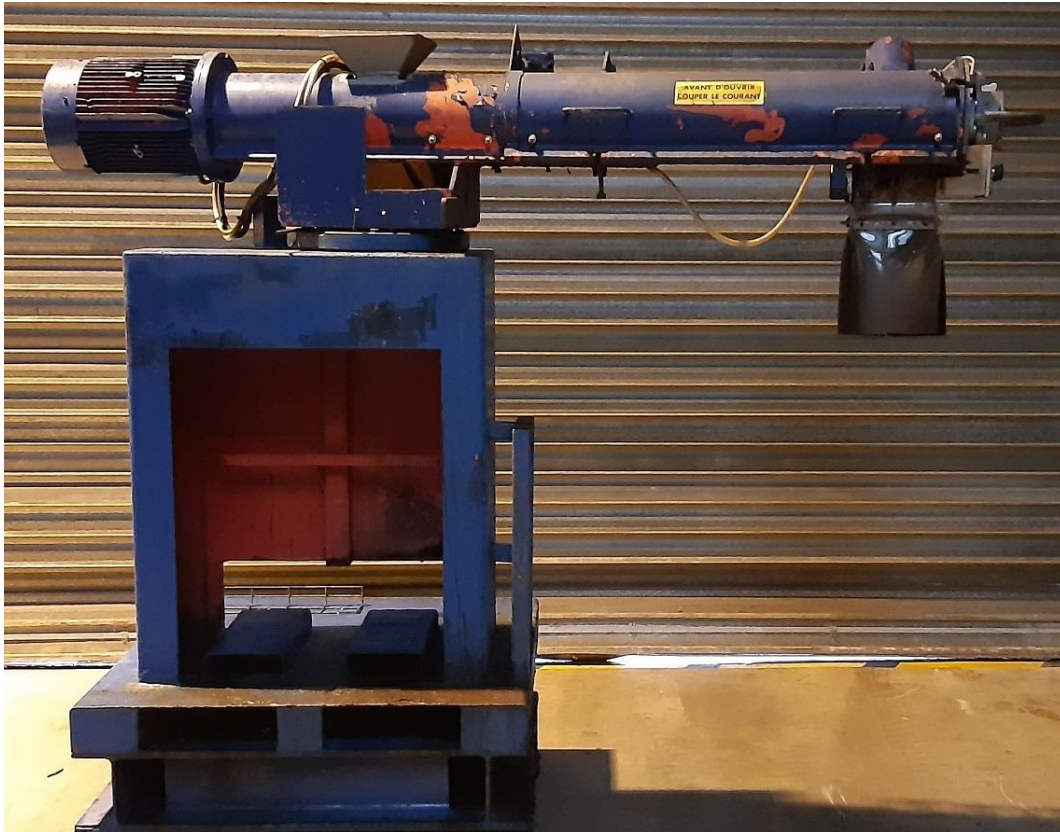

## Malaxeur VR510

Débit : 5 à 10T/H  
 Longueur vis : 1750 mm  
 Trémie équipée, capacité 5T avec filtre à manche  
 Procédé : au choix

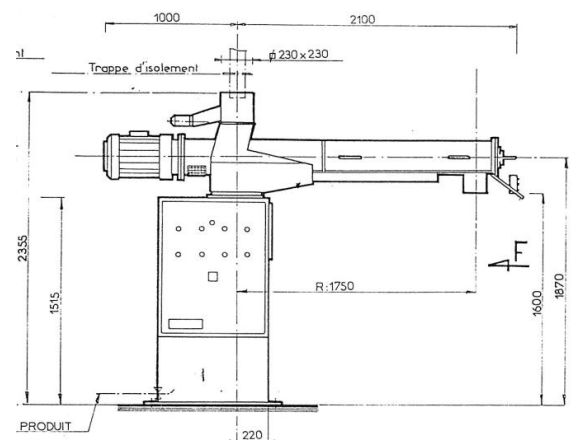
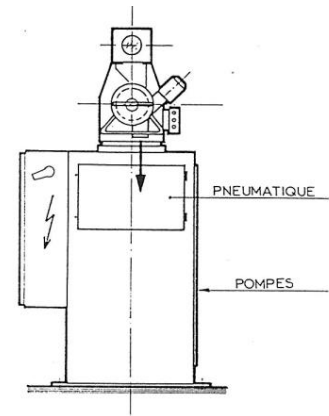

## Malaxeur IMF T36/8

Débit : 5 à 8T/H

Longueur vis : 1850 mm

Avec carrousel 6 postes 450 x 850 (avec rotation et démoulage hydraulique)

Manipulateur (pince pneumatique) pour démoulage et fermeture moule

Poutre roulant avec palan électrique pour montée/descente du manipulateur

Procédé : au choix

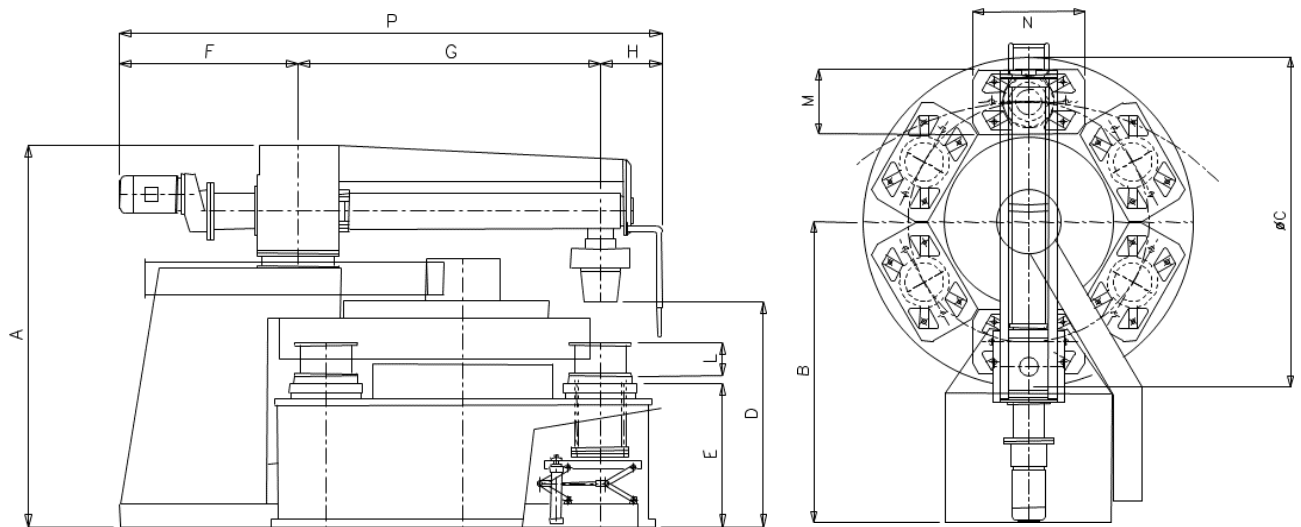

## Malaxeur IMF T36/20

Débit : 5 à 20T/H  
Longueur vis : 1900 mm  
Procédé : au choix

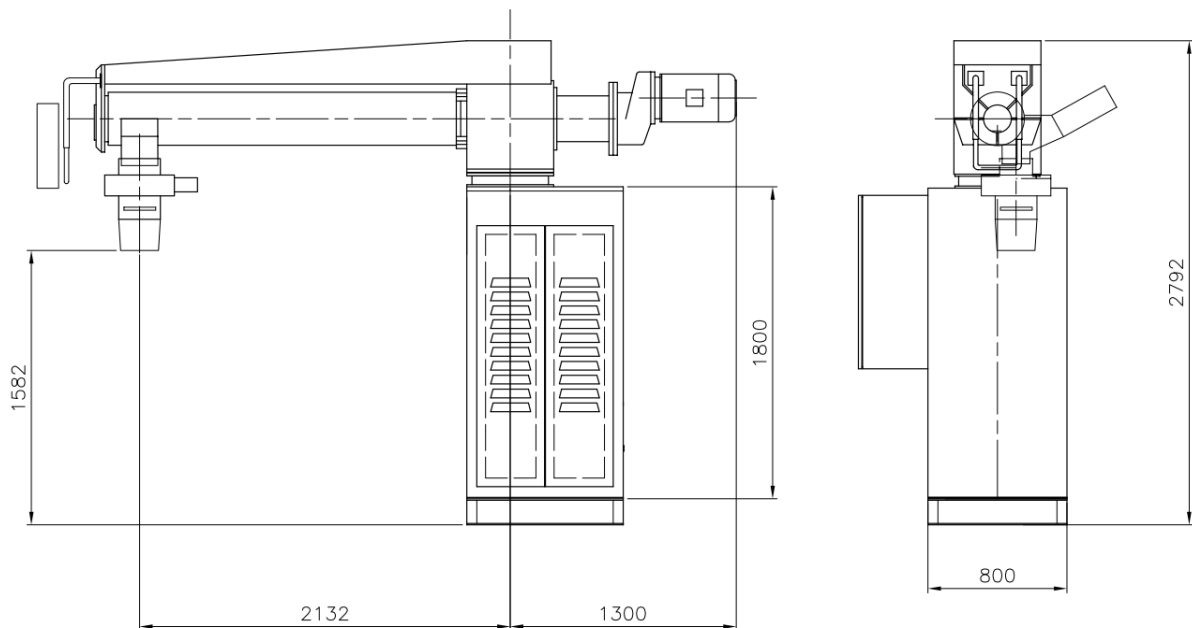



## Malaxeur articulé VR525

Débit : 5 à 25T/H  
 Longueur bars : 3800 mm  
 Longueur vis : 1750 mm  
 Procédé : au choix

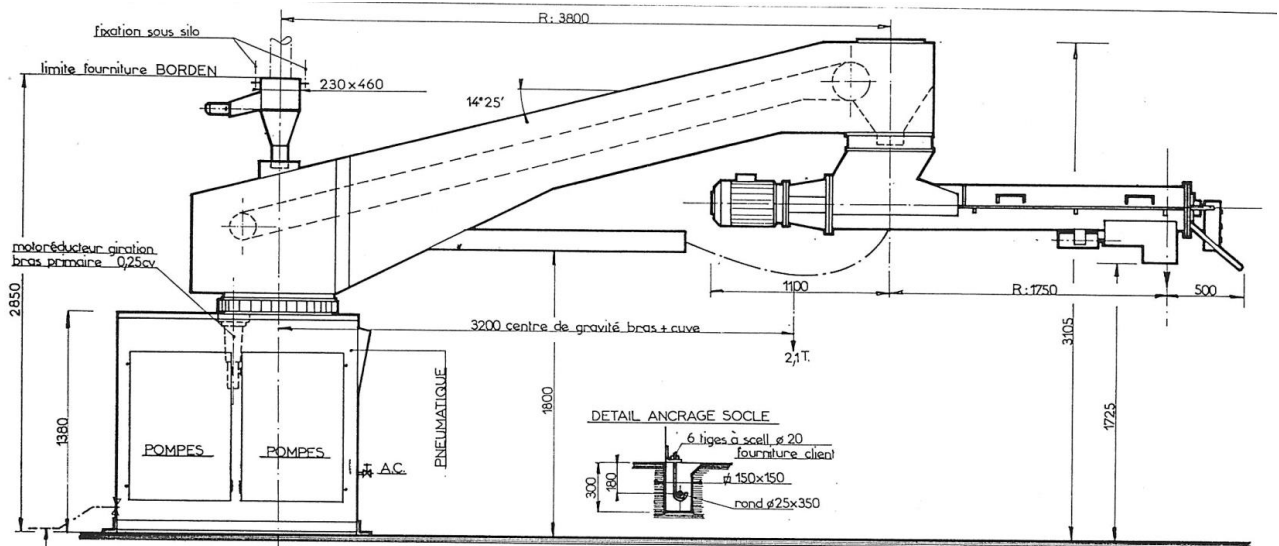
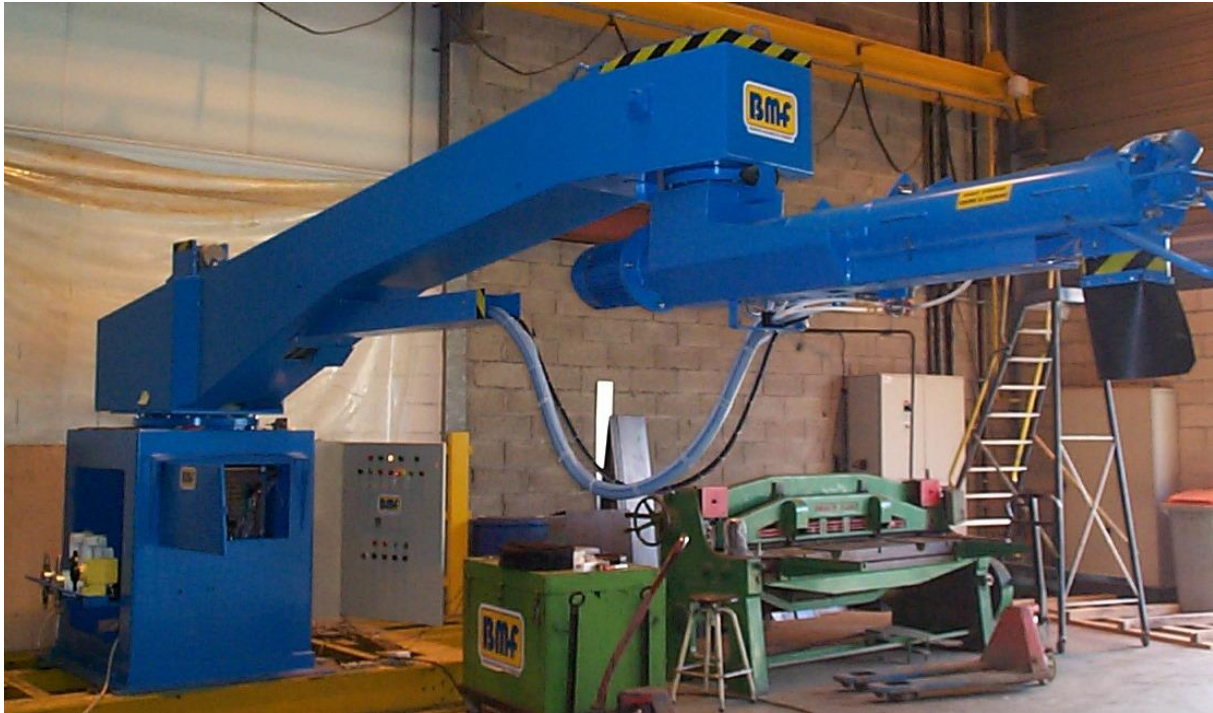

## Noyauteuse Disco 3100

Capacité : 13 litres

Dimension maximum des boîtes : L 400 x P 400 H 400

Trémie et malaxeur discontinu : 50 kg



## Carrousel 8 postes (plateaux 950 x 650)

Carrousel 8 postes  
Plateaux 950 x 650

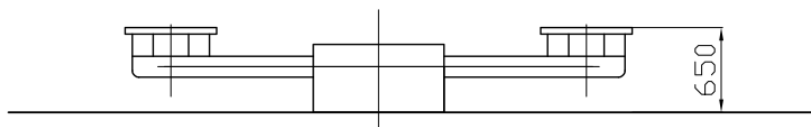
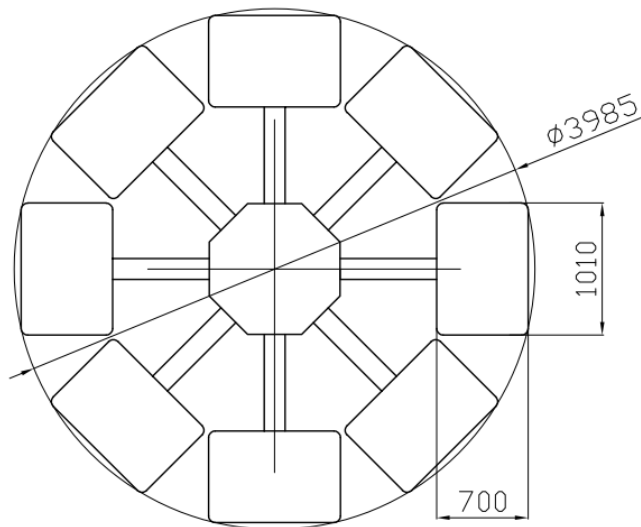

## Décocheur 1300 x 1800

Décocheur et pré-régénération mécanique  
Avec trémie tampon et transport pneumatique 60L

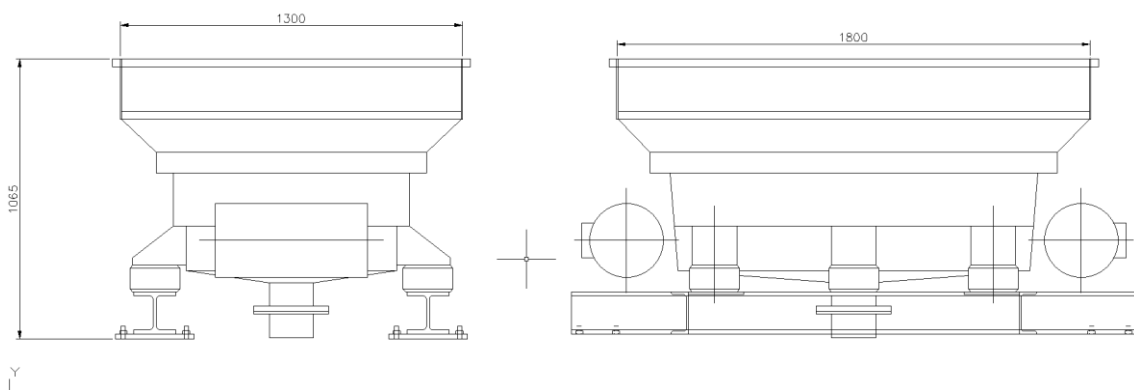

## Régénération thermique Regtherm 250

Débit maxi : 320 kg/h  
Procédé : au choix



## Régénération thermique Regtherm 500

Débit maxi : 600 kg/h  
Procédé : au choix



## Matériel divers

- Doseur poudre pour additif



- Malaxeur discontinu 150 kg



- pompes doseuse à membrane, engrenage corps fonte ou engrenage inox (débit de 50 à 340L/H)